

DESCRIZIONE

I cilindri serie CPU e relativi accessori fissaggi sono conformi alla ex normativa CETOP RP 43 P. Nella versione con pistone magnetico, i cilindri prevedono l'applicazione di sensori magnetici.



CARATTERISTICHE TECNICHE

Pressione di esercizio	1 ÷ 10 bar
Temperatura di esercizio	0 ÷ +80 °C (con aria secca -20 °C) 0 ÷ +150 °C con guarnizioni per alta temperatura (con aria secca -10 °C)
Fluido	Aria compressa, filtrata, lubrificata ininterrottamente, non lubrificata o secca lubrificata
Versioni	Doppio effetto, semplice effetto molla anteriore, semplice effetto molla posteriore, stelo passante
Alesaggi	Ø 32, 40, 50, 63, 80, 100
Attacchi	Ø 32 = G 1/8 Ø 40 - 50 = G 1/4 Ø 63 - 80 = G 3/8 Ø 100 = G 1/2
Corse standard (mm)*	25, 50, 75, 100, 125, 150, 200, 250, 300, 350, 400, 500, 600, 700, 800, 900, 1000
Lunghezza deceleratori	Ø 32 40 50 63 80 100 mm 25 30 30 35 35 40
Corse max (mm)	Ø 32 ÷ 100 = 3000
Corse max sempl. eff. (mm)	Ø 32 ÷ 100 = 50

*Per le corse inferiori alla lunghezza dei deceleratori, di serie il cilindro non è ammortizzato.

CARATTERISTICHE COSTRUTTIVE

Testate	Leghe di alluminio anodizzate
Camicia	Tubo estruso in lega di alluminio anodizzata
Tiranti, dadi tiranti e dado stelo	Acciaio Acciaio INOX (a richiesta per tiranti e dadi tiranti)
Stelo	Acciaio C45 cromato Acciaio INOX AISI 303 rullato
Bronzina guida stelo	Bronzo-Ferro 20%, sinterizzata autolubrificante
Ogive deceleratori	Leghe di alluminio
Pistone	Monoblocco gomma NBR, (con e senza magneti) FKM (Viton®) fornibile solo con tipo pistone non magnetico
Guarnizioni	Gomma NBR FKM (Viton®)
Molla	Acciaio per molle

CHIAVE DI CODIFICA

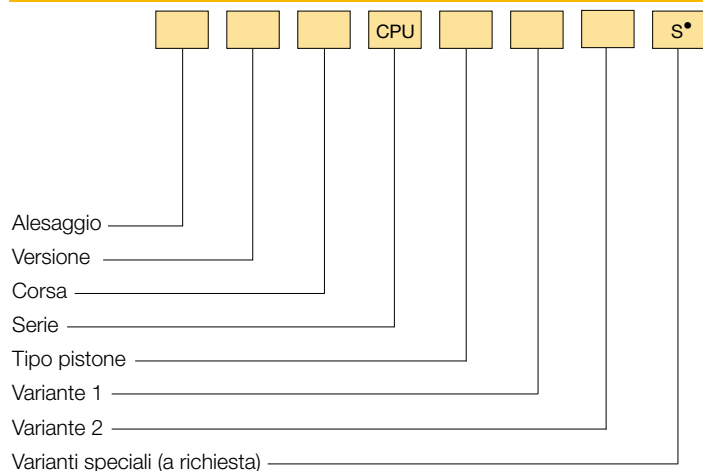

• Vedere Capitolo 1, pag. 1.1.

VERSIONE

/ Doppio effetto	Y	Semplice effetto molla posteriore
S Semplice effetto molla anteriore	R	Stelo passante

TIPO PISTONE

Non magnetico	/FM Magnetico*
---------------	----------------

VARIANTE 1

1 Stelo e dado in INOX	3 Stelo e dado in INOX e guarnizioni per alte temperature
2 Guarnizioni per alte temperature	

VARIANTE 2

4 Camicia in ottone**	6 Camicia acciaio cromata internamente**
-----------------------	--

* Utilizzabile con guarnizione FKM (Viton®) per applicazioni con compatibilità chimica, da non utilizzare per applicazione con alte temperature.

**Fornibile dal Ø 50 ÷ 100

ESEMPI DI CODIFICA

Cilindro Ø 50, doppio effetto, corsa 100 mm, tipo pistone non magnetico: **50/100 CPU**

Cilindro Ø 63, stelo passante, corsa 150 mm, tipo pistone magnetico, stelo inox: **63R150 CPU/FM1**

RICAMBI

KIT GUARNIZIONI		
Tipo pistone non magnetico	NBR	Ø/SG/CPU
	Stelo passante NBR	Ø/SG/R/CPU
	Per alte temperature	Ø/SG/CPU2
	Stelo passante per alte temperature	Ø/SG/R/CPU2
Tipo pistone magnetico	NBR	Ø/SG/CPU/FM
	Stelo passante NBR	Ø/SG/R/CPU/FM

CILINDRO BASE CPU

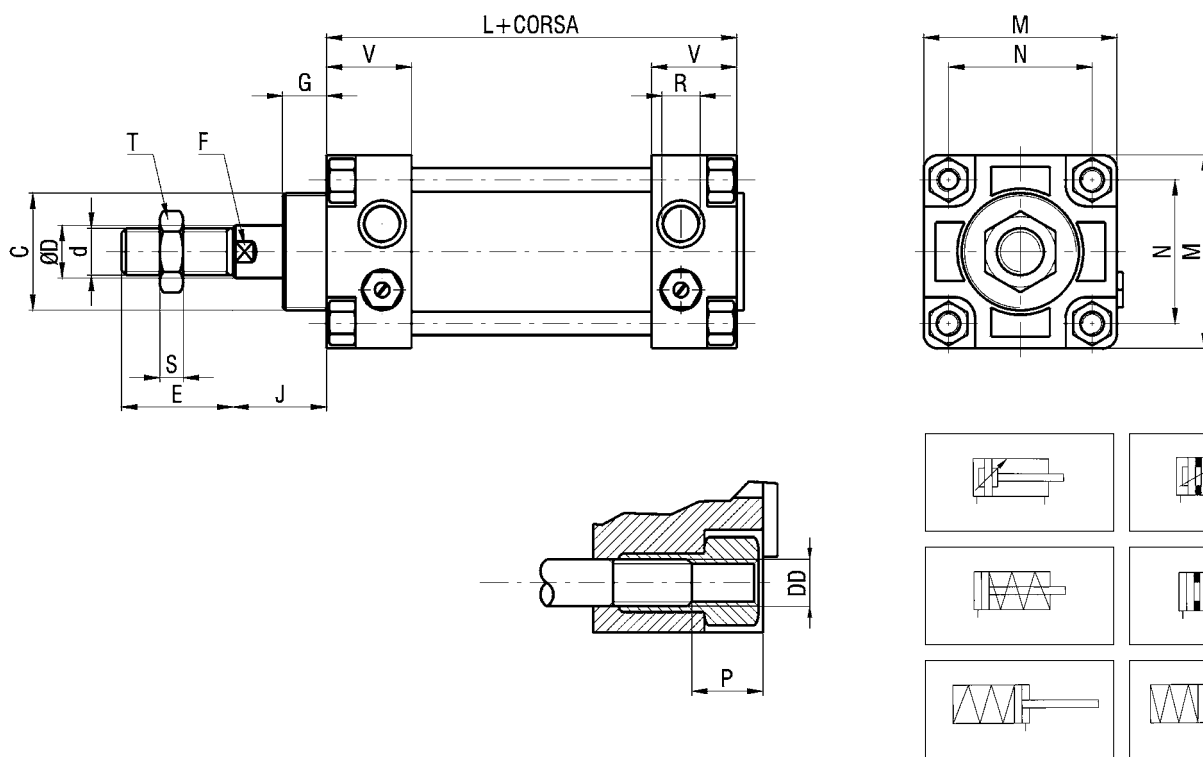

N.B.: Dado stelo di serie

DIMENSIONI DI INGOMBRO E PESI CILINDRO BASE

Ø	C	d	D	DD	E	F	G	J	L	M	N	P	R	S	T	V	PESO (g)	INCR. (g) x 10 mm
32	M30x1,5	M10x1,25	12	M6	20	10	15	24	98	45	33	14	G 1/8	6	17	26	517	21
40	M35x1,5	M12x1,25	18	M6	24	13	18	28	110	52	40	14	G 1/4	7	19	29	810	36
50	M40x1,5	M16x1,5	18	M8	32	16	20	35	110	65	49	15	G 1/4	8	24	29	1210	44
63	M40x1,5	M16x1,5	22	M8	32	17	20	35	125	75	59	15	G 3/8	8	24	34	1727	61
80	M45x1,5	M20x1,5	22	M10	40	20	20	42	136	95	75	16	G 3/8	9	30	35	2590	64
100	M55x2	M20x1,5	25	M10	40	22	28	47	145	115	90	16	G 1/2	9	30	39	3970	76

STELO PASSANTE

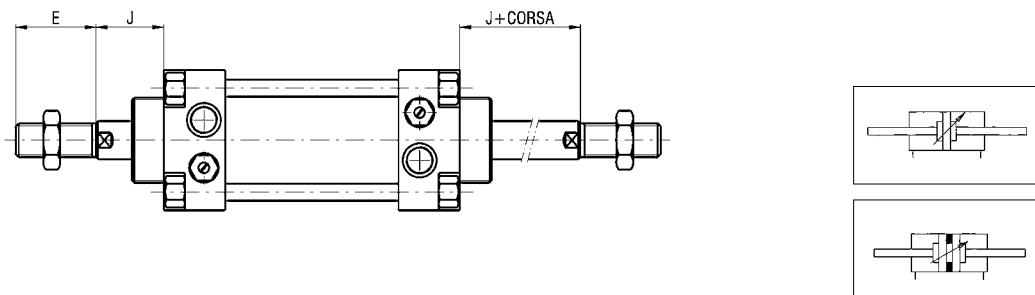

N.B.: Dadi stelo di serie

FLANGIA - ACCIAIO - CPU/F Ø (Fornito completo di viti)

Ø	A	B	C	F	G	Q	M
32	32	80	45	7	8	16	130
40	36	90	52	9	8	20	146
50	45	110	65	9	10	25	155
63	50	120	75	9	10	25	170
80	63	150	95	12	12	30	190
100	75	170	115	14	12	35	204

Ø	O	PESO (g)
32	64	145
40	72	195
50	90	390
63	100	530
80	126	1045
100	150	1450

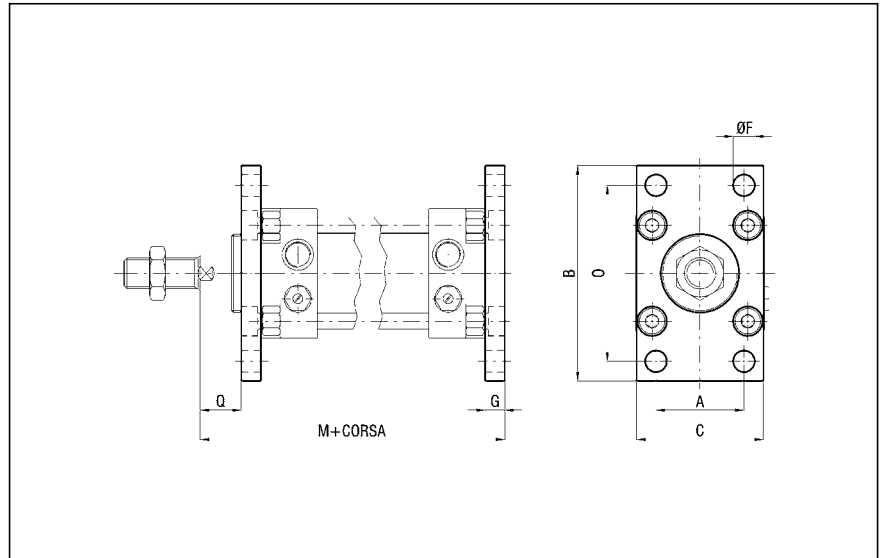

PIEDINO ALTO - ALLUMINIO - CPU/P Ø (Fornito completo di viti)

Ø	A	B	C	F	G	H	L
32	32	144	142	7	32	35	22
40	36	164	162	9	36	35	26
50	45	173	166	9	45	43	28
63	50	190	185	9	50	45	30
80	63	215	210	12	63	55	37
100	75	229	219	14	71	55	37

Ø	M	S	PESO (g)
32	45	8	55
40	52	8	65
50	65	10	140
63	75	10	190
80	95	12	370
100	115	12	500

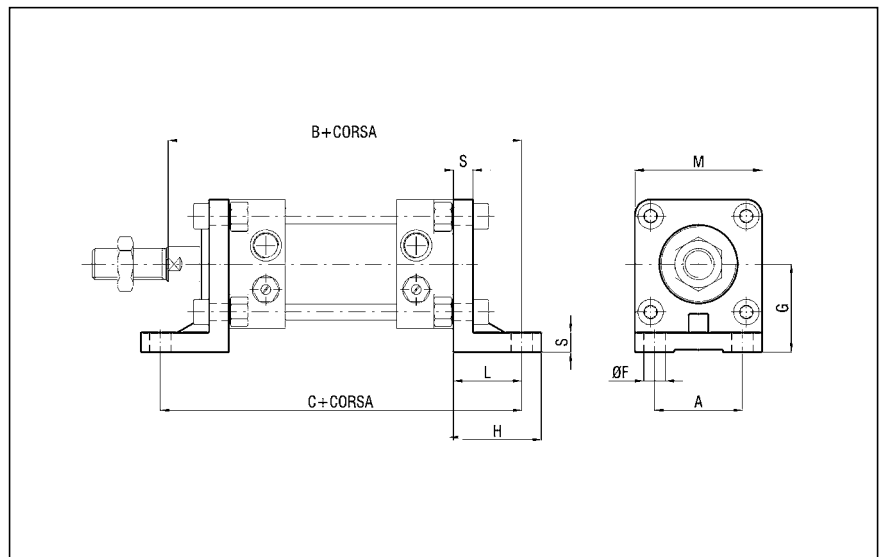

CERNIERA FEMMINA POSTERIORE - ALLUMINIO - CPU/CF Ø (Fornito completo di viti)

Ø	F	I	H	J	k	L	M
32	9	12	142	10	26	45	45
40	12	15	161	12	28	52	52
50	12	17	172	12	32	60	65
63	17	20	190	16	40	70	75
80	17	20	210	16	50	90	95
100	21	25	229	20	60	110	115

Ø	X	PESO (g)
32	20	35
40	23	55
50	27	105
63	30	170
80	32	300
100	37	455

N.B.:
utilizzabile anche con articolazione
a squadra X e XT
(vedi pag. 1.35)

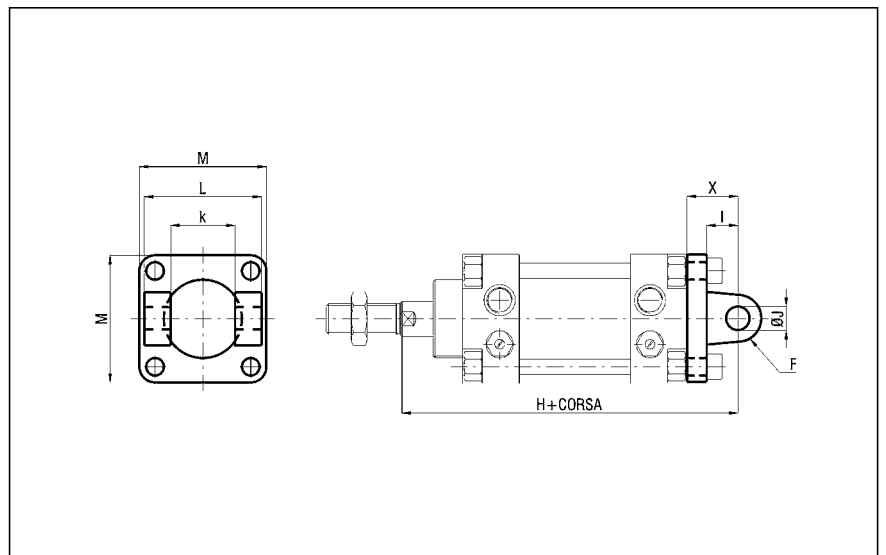

1

PERNO PER CERNIERA FEMMINA POSTERIORE - ACCIAIO ZINCATO - CPU/CPUI/SEC Ø

Ø	BU	EK f7	EL	PESO (g)
32	53	10	46	32
40	60	12	53	52
50	68	12	61	60
63	78	16	71	122
80	98	16	91	152
100	118	20	111	290

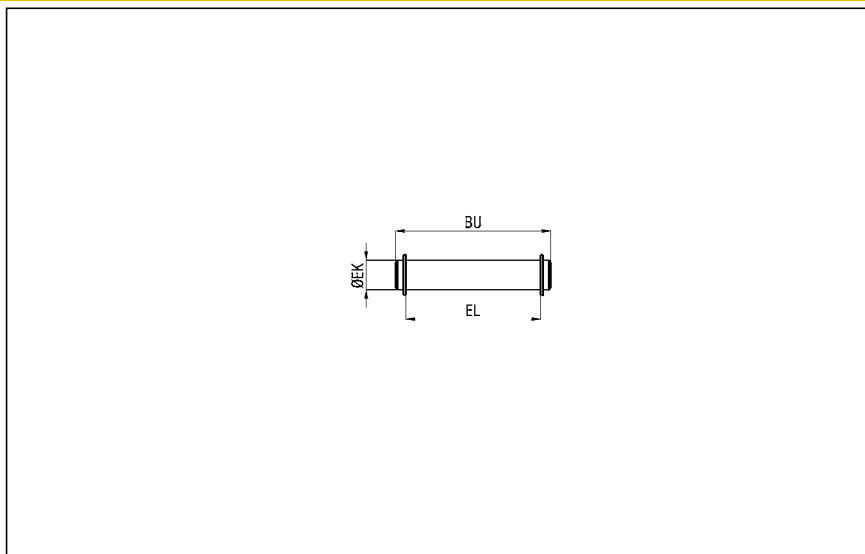

CERNIERA MASCHIO - ALLUMINIO - CPU/CM Ø

Ø	F	I	H	J H9	M	O	X
32	10	12	142	10	45	26	20
40	12	15	161	12	52	28	23
50	12	17	172	12	65	32	27
63	16	20	190	16	75	40	30
80	16	20	210	16	95	50	32
100	20	25	229	20	115	60	37

Ø	PESO (g)
32	50
40	70
50	140
63	210
80	350
100	565

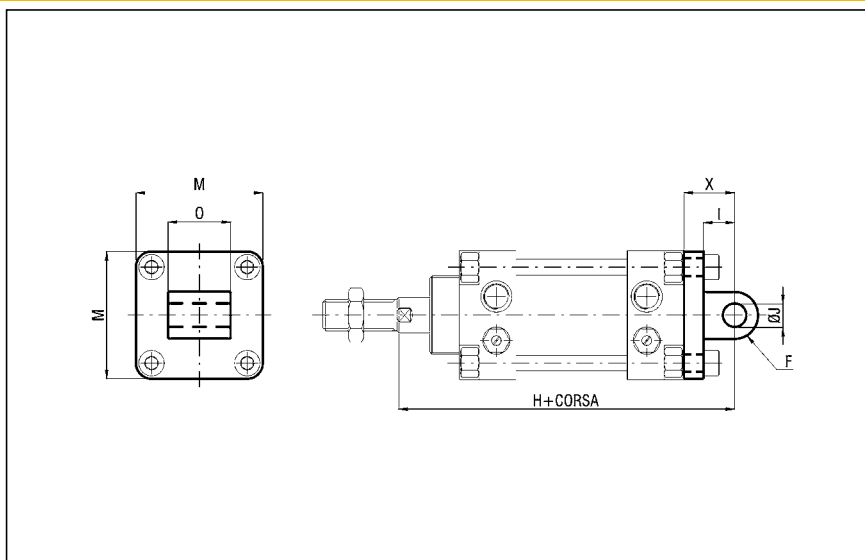

CERNIERA INTERMEDIA - ACCIAIO - CX/CPU/CT Ø (Fornito completo di grani)

Ø	A	B h14	D e9	E h14	G	M	Q min
32	46	50	12	12	15	6,25	57,5
40	59	63	16	16	20	6,25	67
50	69	73	16	16	20	8,25	74
63	84	90	20	20	25	8,25	81,5
80	102	108	20	20	25	10,25	89,5
100	125	131	25	25	30	10,25	101

Ø	Q max	PESO (g)
32	88,5	110
40	99	290
50	106	330
63	113,5	650
80	130,5	830
100	138	1560

N.B.:
- POSIZIONE REGOLABILE
(fissaggio con grani)
ASSEMBLAGGIO:
CX/CPU/CT Ø + cilindro CPU sigla M/CX/CPU/CT Ø
- POSIZIONE FISSA
(specificare la quota Q, fissaggio con cilindro avente i tiranti filettati e zincati S6)
Ø 32 ÷ 63 necessitano di tubo inox.
Contattare Ns. uffici commerciali.

ASSEMBLAGGIO:
CX/CPU/CT Ø + cilindro CPU S6
sigla MF/CX/CPU/CT Ø

